

Lincoln

EN Installation manual / **CZ** Instalační manuál / **DE** Montageanleitung / **ES** Manual de montaje /
FR Notice de montage / **IT** Istruzioni di montaggio / **PL** Instrukcja montażu /
RU инструкция по монтажу / **SV** Monteringsanvisning

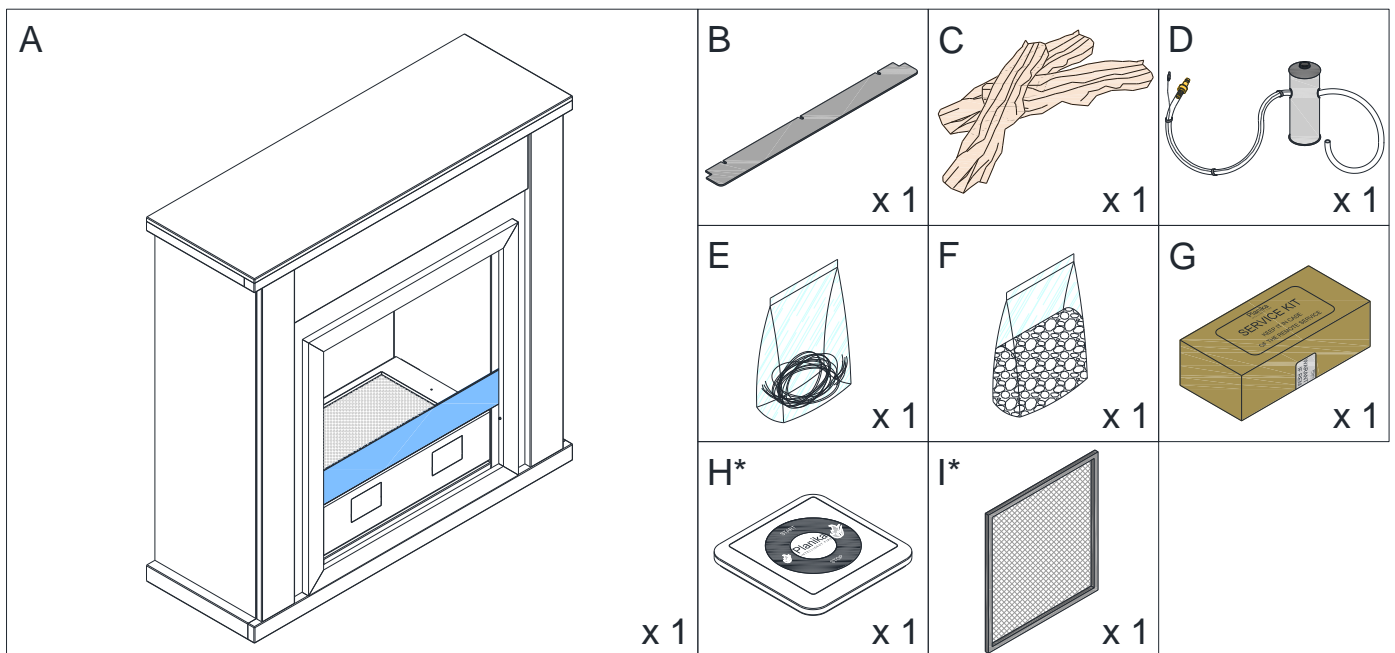

* optional

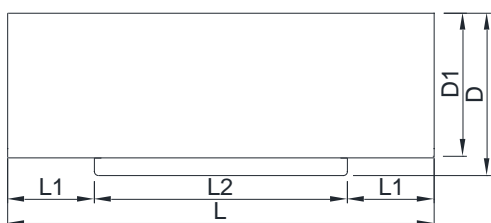
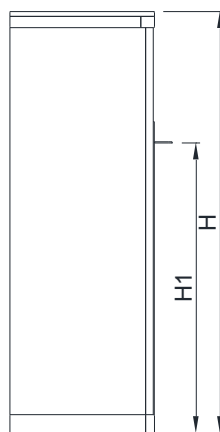
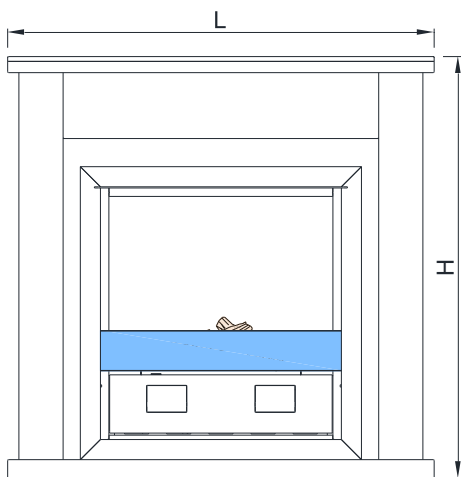

A	
	[mm]
H	1050
H1	963
L	1062
L1	77
L2	630
D	360
D1	404
	[kg]
	57
+	61,8



1. For indoor use only. Min. temperature of use is 10°C.
2. Room cubature for one device – min. 44 m³.
3. Room air exchange rate – min. 1/h.
4. Do not use the device in humid and drafty spaces.
5. Do not cover top ventilation openings of the device.
6. No heat-sensitive and flammable objects can be placed within a 1 meter radius from the device.
7. Do not place any objects on the top of the device.
8. There must be a CO₂ or dry powder fire extinguisher nearby the device.
9. For service purposes, the surrounding must allow for easy removal of the device.
10. Keep children, animals and unauthorized persons away from the device.
11. Keep the packaging and manuals for future use.

1. Pouze pro použití v interiéru a v obestavbě. Použití při minimální teplotě 10°C.
2. Objem místnosti pro jedno zařízení – min. 44 m³.
3. Výměna vzduchu v místnosti – min. 1/h.
4. Zařízení nepoužívejte ve vlhkém a prašném prostředí.
5. Nezakrývejte horní větrací otvory zařízení.
6. Neumisťujte žádné hořlavé předměty, nebo předměty citlivé na vysokou teplotu do vzdálenosti menší než 1 metr od přístroje.
7. Nepokládejte žádné předměty na horní část zařízení.
8. V blízkosti zařízení musí být hasicí přístroj na bázi CO₂ nebo suchého prášku.
9. Pro účely případného servisu musí okolí krbu umožňovat jednoduché vyjmutí zařízení.
10. Uchovávejte mimo dosah dětí, zvířat a neoprávněných osob.
11. Uchovávejte obaly a návody pro budoucí použití.

1. Der Kamin nur für den Einbau im Innenraum bestimmt. Erforderliche Raumtemperatur min. 10°C
2. Die Mindestkubatur für einen Kamin - min. 44 m³.
3. Luftwechselrate - min. 1/h.
4. Nicht in Bereichen verwenden, in denen Feuchtigkeit und Zugluft vorkommen können.
5. Die Lüftungsschlitze nicht zudecken.
6. Es muss zu brennbaren und hitzeempfindlichen Materialien ein Mindestabstand von 1 Meter eingehalten werden.
7. Keine Gegenstände auf dem Kamin platzieren.
8. In der Nähe des Kamins muss sich ein Feuerlöscher (CO₂ oder Pulverfeuerlöscher) befinden.
9. Die Montage des Kamins muss eine problemlose Herausnahme zu Wartungszwecken ermöglichen.
10. Den Kamin an einem für Kinder, Unbefugte und Tiere unzugänglichen Ort installieren.
11. Verpackung und Gebrauchsanweisung aufbewahren.

1. Producto para uso interno y solamente encajado. Usar a una temperatura min. de 10°C
2. Volumen de la habitación para un producto - mín. 44 m³.
3. Intercambio de aire en la habitación - mín. 1 / h.
4. No lo use en lugares con corrientes de aire o humedad.
5. No cubra las ranuras de ventilación.
6. No poner elementos inflamables o sensibles a altas temperaturas dentro de un radio de 1 metro del dispositivo.
7. Está prohibido colocar objetos en el dispositivo.
8. Debe haber un extintor de incendios (CO₂) o un extintor de polvo cerca.
9. La instalación del dispositivo debe permitir una extracción fácil para el mantenimiento.
10. El dispositivo debe estar protegido contra el acceso de niños, animales y personas no autorizadas.
11. Guarde el embalaje y las instrucciones.

1. Produit à usage interne et uniquement pour l'encastrement. Utiliser à une température min. de 10°C.
2. Volume de la pièce pour un produit - min. 44 m³.
3. Échange d'air dans la chambre - min. 1/h.
4. Ne pas utiliser dans des endroits humides ou avec des courants d'air.
5. Ne couvrez pas les fentes de ventilation.
6. Ne pas avoir d'objets inflammables ou sensibles aux températures élevées dans un rayon de 1 mètre de l'appareil.
7. Il est interdit de placer des objets sur l'appareil.
8. Il doit y avoir un extincteur (CO₂) ou un extincteur à poudre à proximité.
9. L'installation de l'appareil doit permettre un retrait facile pour l'entretien.
10. L'appareil doit être protégé contre l'accès des enfants, des animaux et des personnes non autorisées.
11. Conservez l'emballage et les instructions.

1. Dispositivo solo per uso interno e nella struttura ad incasso. Utilizzare a una temperatura min. di 10°C.
2. Cubatura minima della stanza per il dispositivo – 44 m³.
3. Ricambio d'aria nella stanza - min. 1/h.
4. Non usare in luoghi umidi e soggetti a correnti d'aria.
5. Non coprire le fessure di ventilazione.
6. Non posizionare gli oggetti infiammabili o sensibili ad alte temperature entro un raggio di 1 metro dal dispositivo.
7. È vietato posizionare oggetti sul dispositivo.
8. Nelle vicinanze del dispositivo, posizionare l'estintore (CO₂) o un estintore a polvere.
9. L'installazione del dispositivo deve consentire una facile rimozione per un eventuale manutenzione.
10. Il dispositivo deve essere protetto dall'accesso di bambini, animali e persone non autorizzate.
11. Conservare la confezione originale e le istruzioni d'uso.

1. Urządzenie wyłącznie do użytku wewnętrznego i w zabudowie. Używać w temperaturze min. 10°C.
2. Kubatura pomieszczenia dla jednego urządzenia - min. 44 m³.
3. Wymiana powietrza w pomieszczeniu - min. 1/h.
4. Nie używać w miejscach występowania wilgoci i przeciągów powietrza.
5. Nie zakrywać otworów wentylacyjnych urządzenia.
6. W promieniu 1 metra od urządzenia nie mogą znajdować się przedmioty łatwopalne i wrażliwe na działanie wysokich temperatur.
7. Zabrania się umieszczania jakichkolwiek przedmiotów na urządzeniu.
8. W pobliżu urządzenia musi znajdować się sprawna gaśnica śniegowa (CO₂) lub proszkowa.
9. Montaż urządzenia musi umożliwić bezproblemowe wyjęcie go w celu serwisowania.
10. Urządzenie należy zabezpieczyć przed dostępem dzieci, zwierząt oraz osób niepowołanych.
11. Należy zachować opakowanie oraz instrukcje.

1. Устройство предназначено только для использования внутри помещений и после установки. Используйте в температуре 10°C.
2. Минимальная кубатура помещения для одного устройства составляет 44 м³
3. Обмен воздуха в помещении – мин. раз в час.
4. Не разрешается устанавливать устройство в непосредственной близости к источникам влаги, а также в помещениях со сквозняком.
5. Не закрывать вентиляционных щелей на устройстве.
6. Любые легковоспламеняющиеся и чувствительные на влияние высокой температуры предметы должны находиться за пределами изделия в радиусе мин. 1 м.
7. Запрещается размещать на устройстве любые предметы.
8. Рядом с устройством должен находиться надежный углекислотный (CO₂) или порошковый огнетушитель.
9. Устройство должно быть установлено таким образом, чтобы его легко можно было извлечь для сервиса.
10. Устройство должно быть защищено от детей, животных и посторонних лиц.
11. Необходимо сохранить оригинальную упаковку устройства, а также настоящую инструкцию.

1. Anordningen är endast avsedd för inomhusbruk i inbyggt tillstånd. Använd i minsta temperatur 10°C.
2. Utrymmets kubikvolym per anordning - minst 44 m³.
3. Utrymmets luftutbyteshastighet - minst 1/h.
4. Använd inte enheten i fuktiga och dragiga utrymmen.
5. Täck inte över ventilationsöppningarna på enheten.
6. Föremål som är känsliga mot höga temperaturer eller brännbara får inte placeras inom en radie på 1 meter runt enheten.
7. Inga föremål får placeras på toppen av enheten.
8. Det måste finnas en kolsyresläckare (CO₂) eller en pulversläckare i närheten av anordningen.
9. Anordningen måste monteras på ett sätt som möjliggör enkel urtagning för serviceändamål.
10. Håll barn, djur och obehöriga personer borta från anordningen.
11. Förvara förpackningen och användarhandböckerna för framtida användning.

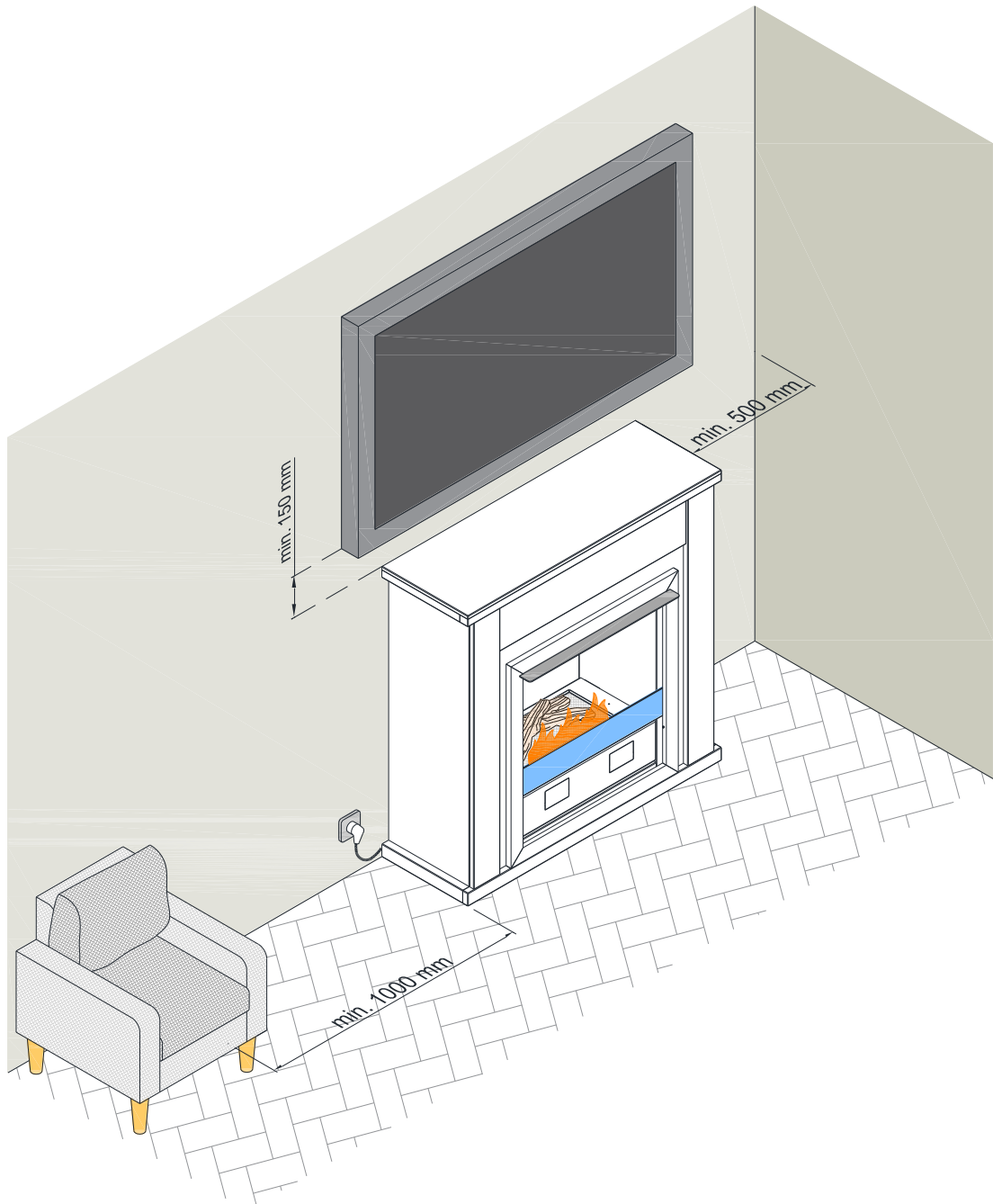

1.

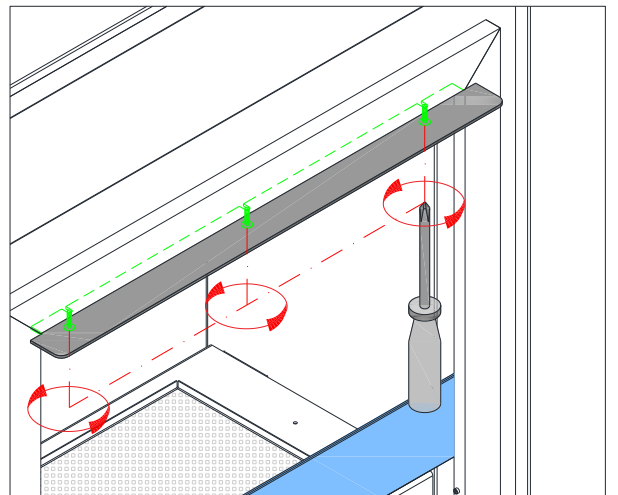
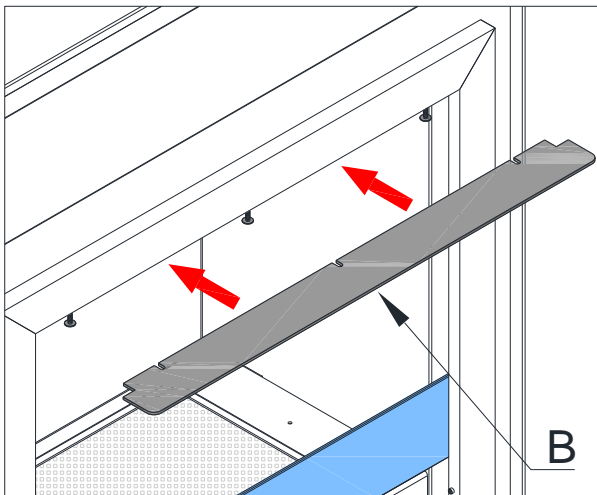

2.

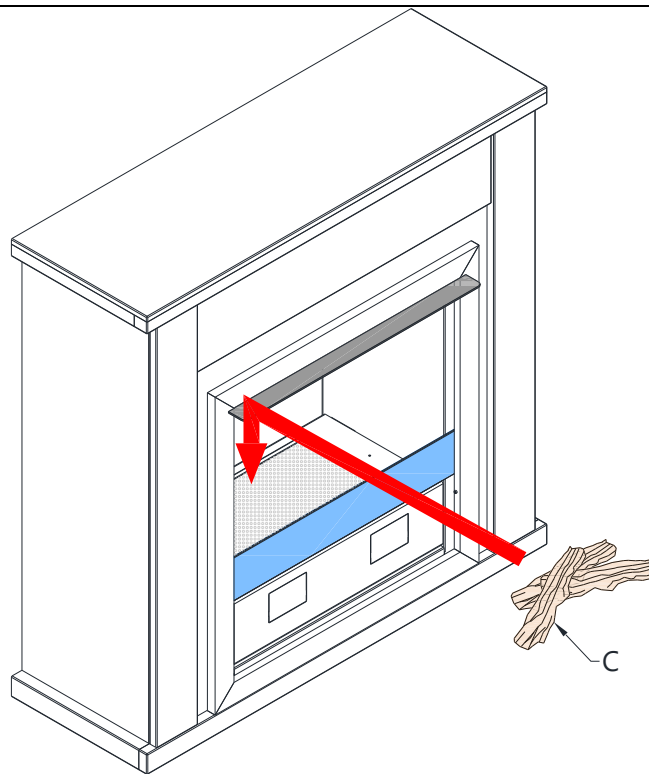

3.

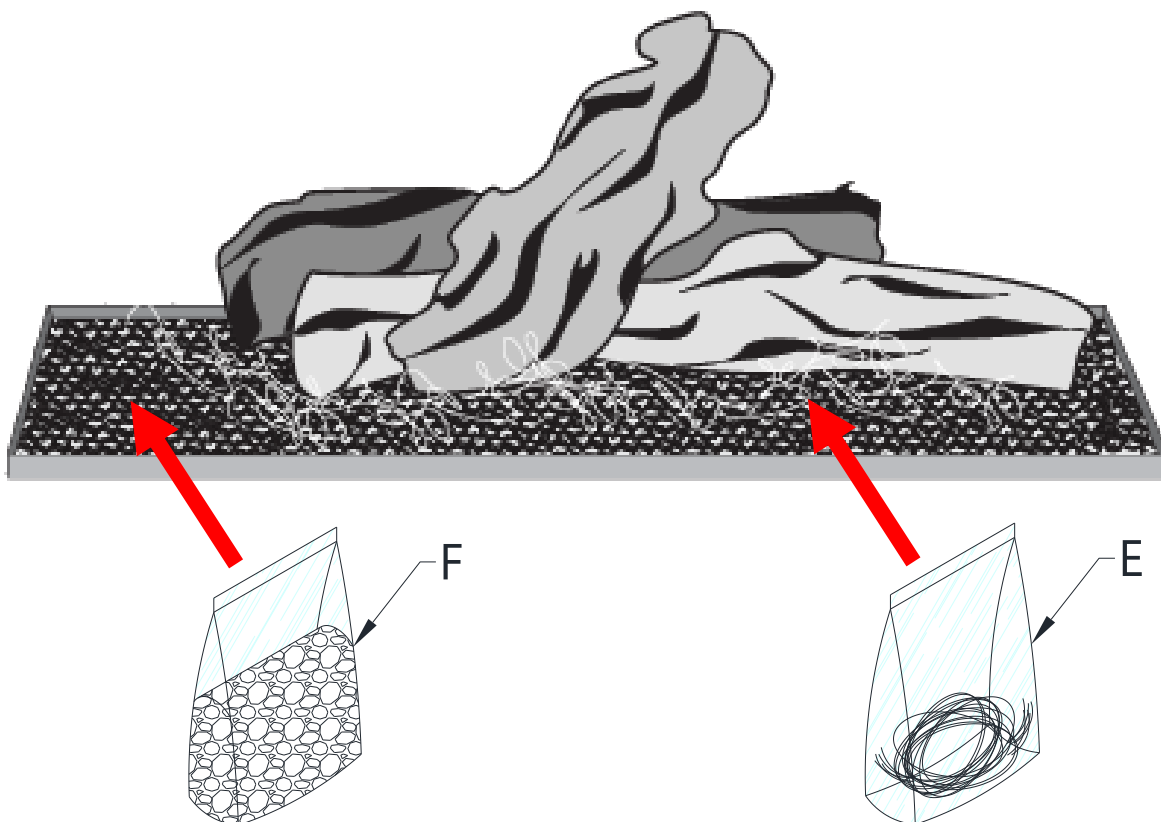

EN Distribute the granules (E) evenly. Stretch the wires (D) and place them in the flame line.

CZ Rozložte granulát (E) rovnoměrně. Roztažení a umístěte drátky (D) do linie ohně.

DE Das Dekogranulat (E) gleichmäßig verteilen. Das Glühmaterial (D) ausleiern und auf der Feuerlinie hinlegen.

FR Répartir les granulés (E) uniformément. Etendre et placer les fibres (D) dans toute la ligne de flamme..

ES Extienda los gránulos (E) de manera uniforme. Despliega y coloque las fibras (D) en la línea del fuego..

IT Distribuire uniformemente i granuli (E). Allungare le fibre (D) e posizionarle sulla linea di fiamma.

PL Rozłóż granulát (E) równomiernie. Włókna (D) rozciągnij i umieść w linii płomienia.

RU Разместить гранулированные камни (E) равномерно. Растянуть тлеющую проволоку (D) параллельно линии огня .

SV Sprid granulerna (E) jämnt. Sträcka och placera fibrerna (D) längs tändlinjen.

4. (optional)

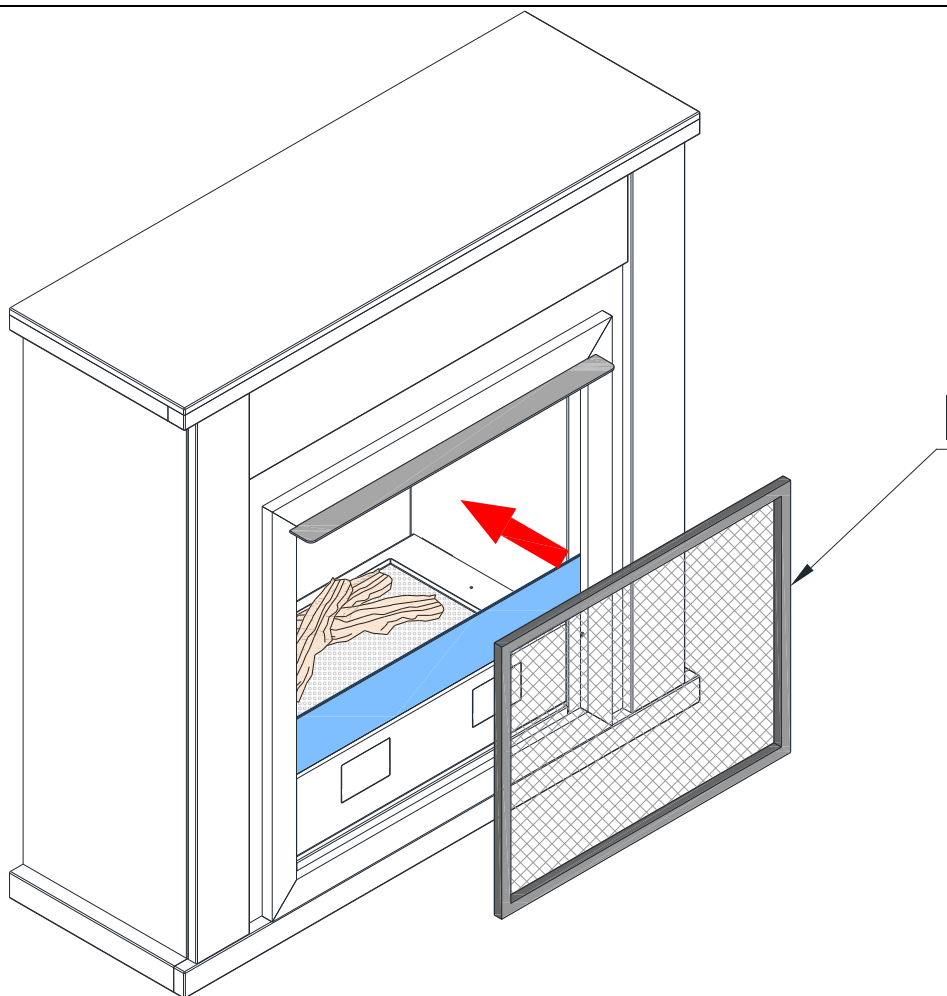

5.

